

# NÁVOD NA MONTÁŽ JEDNOKŘÍDLOVÉHO POSUVNÉHO SYSTÉMU

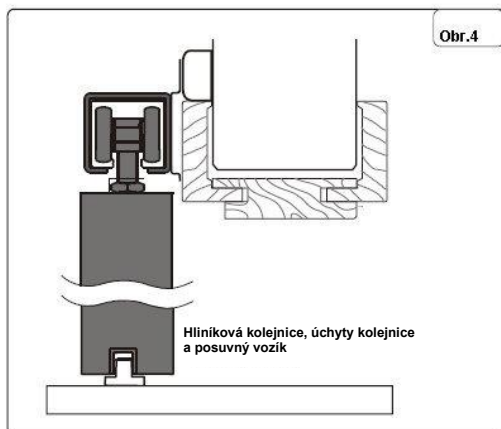

Upozornění! Nastavitelná zárubeň a také kompletní posuvný systém musí být montovaný v místnostech s dokončenými stěnami a podlahami (nátěr, tapetování, obklady, pokládání podlahových panelů Classen, krytin, atd.). Max. vlhkost místnosti nesmí překročit 70 %. Nastavitelná zárubeň ani kompletní systém lišt se nesmí montovat na čerstvě vyzděné nebo omítnuté zdi. Před montáží je třeba zkontrolovat všechny prvky nastavitelné zárubně – tunel, a také kompletního posuvného systému, zda neobsahují vady kvality a rozměrové vady (např. šířka a výška posuvného křídla dveří). Instalované komponenty s viditelnými vadami nepodléhají reklamaci. Při montáži se nedoporučuje používat malířské pásy, které jsou pokryté vrstvou kaučukového lepidla. Malířskou pásku je třeba odstranit do dvou hodin od jejího nalepení.

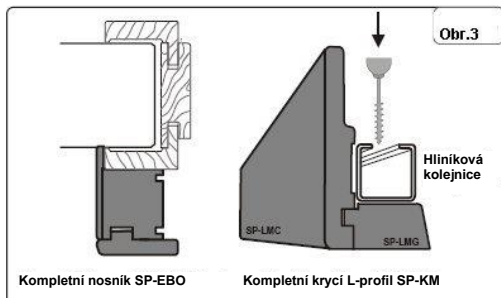
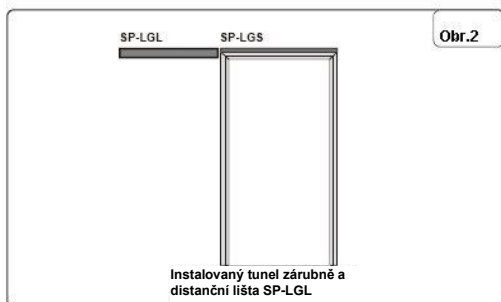

1. Instalujte tunel zárubně dle návodu na montáž, přiloženého v balení.
2. Odřežte vzdálené lišty SP-LGS na rozměr, odpovídající šířce tunelu nastavitelné zárubně – vrchního krycího pásu (obr. 1).
3. Zřezanou vzdálené lišty SP-LGS namontujte přímo nad tunel pomocí rozpěrných kolíků každých 50-60 cm – doporučuje se použití min. 3 kolíků (obr. 1).
4. Odřežte vzdálené lišty SP-LGL na odpovídající rozměr, dopasovaný k šířce dveří (rozměry jsou v tabulce níže).
5. Lišty SP-LGL namontujte na správné straně tunelu zárubně (levá anebo pravá) ve stejné výši jako lišty SP-LGS, také pomocí rozpěrných kolíků. Při montáži vzdálených lišt použijte vodováhu, tak aby byly dvě vzdálené lišty v jedné rovině (obr. 2).
6. Ve vzdálenosti cca 15mm od horní hrany instalovaných vzdálených lišt zakreslete pomocí dlouhé vodováhy vodorovnou čáru, jež bude představovat rovinu montáže úchytů kolejnice posuvného systému.
7. Nosník SP-EBO nainstalujte na svislém pásu zárubně a pomocí montážních kolíků (min. 4 ks) namontujte na stěnu (obr. 3) tak, že dříve provrtáte nosník a pás tunelu 6-mm vrtákem v místě instalace kolíků.
8. Odřežte hliníkovou kolejnici na odpovídající délku dle rozměrů v tabulce níže.
9. Instalujte všechny prvky v kolejnici dle návodu pro jednokřídlový posuvný systém (dle přiloženého návodu na montáž).
10. Kolejnici položte symetricky v krycí liště ve vzdálenosti cca 3 mm od lišty SP-LMC (obr. 3). Vyhotevte otvory min. každých 50 cm v liště a krycí liště 3-4-mm vrtákem. Začněte a skončete ve vzdálenosti min. 10 cm od konců kolejnice. Potom vyvrtejte otvory v hliníkové kolejnici vrtákem o průměru 6 mm (obr. 3).
11. Nasuňte na kolejnici úchyty v takovém počtu, aby po namontování byly na každých 50 cm a začínaly a končily ve vzdálenosti ne menší než 10 cm od konců kolejnice.
12. Pomocí šroubů připevněte úchyty spolu s kolejnici k vzdáleným lištám SP-LGL a SP-LGS, upevněných na zdi, v dřívě vyznačené výši (bod 6). Čára představuje místo upevnění/ vrtání.
13. V souladu s návodem posuvného systému nainstalujte všechny prvky systému v křídlech posuvných dveří.
14. Instalujte úchyty na křídlo.

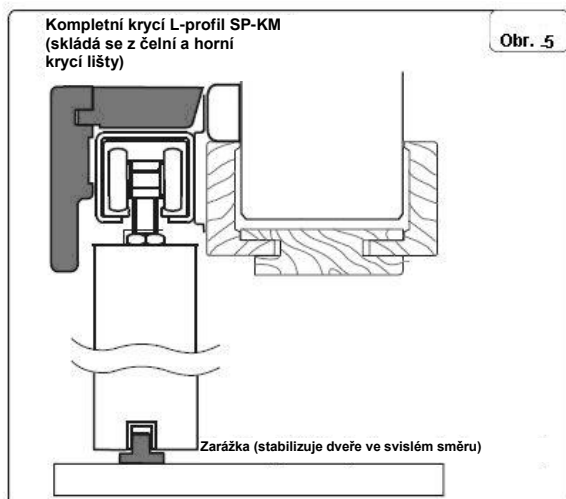

15. Posuvné křídlo dveří instalujte na posuvné vozíky v hliníkové kolejnici. Předtím upevněte na posuvném křídle dveří závěsy – 2 kusy na každé křídlo dveří (obr. 4).
16. Pomocí nastavovacích šroubů při posuvných vozících posuvného systému nastavte vodorovně křídlo dveří tak, aby přiléhalo k nosníku. Pro tento účel opět použijte vodováhu.
17. Na namontovanou hliníkovou lištu nasaďte shora kompletní krycí L-profil SP-KM (obr. 5).
18. Pomocí krátkých šroubů připevněte krycí lištu ke kolejnici na místech dřívě vyhotovených otvorů.
19. Za účelem správného fungování dveří (otevírání/zavírání) namontujte na hotovou podlahu (dlaždice, podlahové panely Classen, krytina, atd.) zarážky, které stabilizují křídlo dveří vertikálně pomocí šroubů (obr. 5). Stabilizační zarážku upevnit ve výši ukončovacích pásů tunelu zárubně tak, aby po otevření anebo zavření dveří nebyly viditelné.

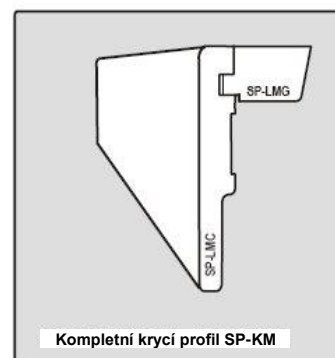
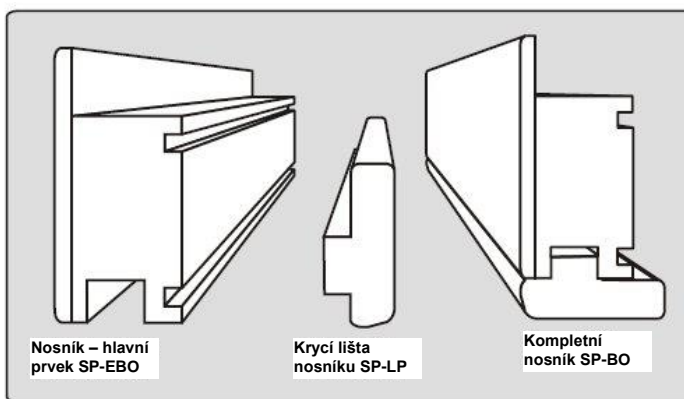
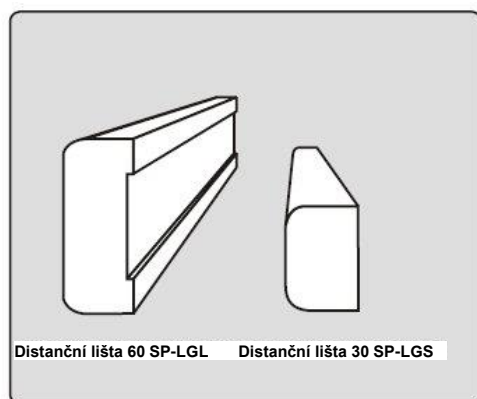

Tabulka rozměrů:

Prvek		Šířka dveří					Ks		
		60	70	80	90	100			
SP-KM	Krycí L-profil	1288	1488	1688	1888	2088	1	Odřeže Classen	
SP-LGS	Distanční lišta 60	643	743	843	943	1043	1	Odřeže montér	V kompletu 1043
SP-LGL	Distanční lišta 30	600	700	800	900	1000	1	Odřeže montér	V kompletu 1050
Kolejnice	Hliníková kolejnice	1200	1400	1600	1800	2000	1	Odřeže montér	V kompletu 2500



## POSUVNÝ JEDNOKŘÍDLOVÝ SYSTÉM

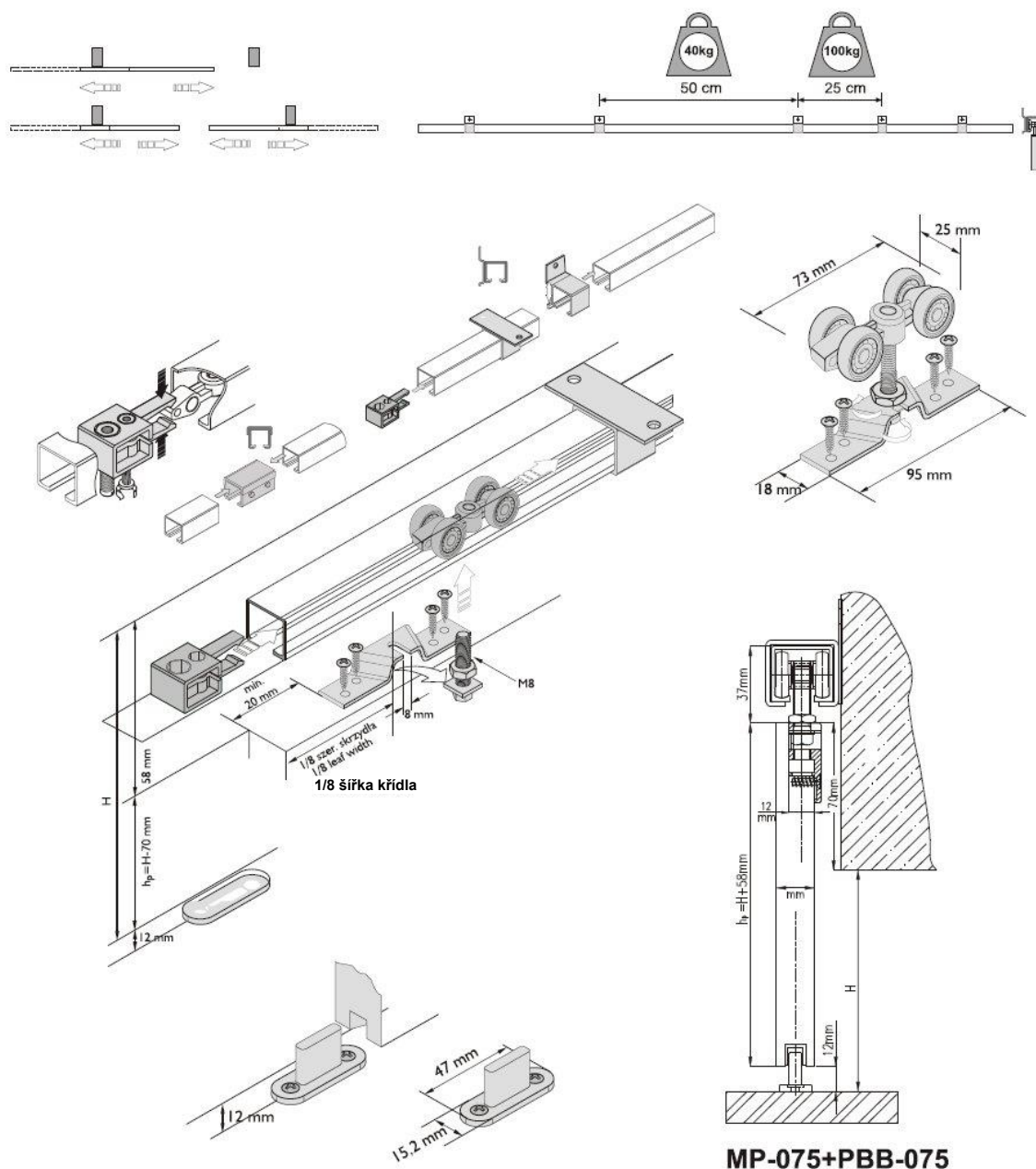

CLASSEN-POL S.A. Zwonowice ul. Wyzwolenia, 44-292 Rybnik 13, tel.: +48 (32) 429-20-00, fax: +48 (32) 429-22-00

Výrobce si vyhrazuje právo vykonat změny rozměrů, barev a popisů výše uvedených výrobků bez předchozího oznámení a uvedení příčiny.

Laguna Sp. z o.o. ul. Grunwaldzka 103A, 83-000 Pruszcz Gdański tel.: (+48 58) 683 57 25 (26, 27)